

Produktbeschreibung



Luftgekühlte & Leistungsstarke
UV-Härtungsanlage



Einfache Integration



UV-LED-Technologie



Flexible Längen verfügbar



Bestrahlungsstärke bis zu 12
W/cm²



Aktive Luftkühlung



UV-A
365 – 385 – 395 – 405 nm

Produktbeschreibung

UV-STRAIGHT ist eine luftgekühlte und leistungsstarke UV-LED-Linearleuchte, die speziell für Hochgeschwindigkeits-Druckprozesse wie das Aushärten von Farben und Lacken in verschiedenen Industriezweigen entwickelt wurde.

UV-STRAIGHT liefert einen kraftvollen und konzentrierten UV-Lichtstrahl, der den Geschwindigkeits- und Leistungsanforderungen des Druckprozesses gerecht wird.

LUFTKÜHLUNG

Um die thermische Stabilität von **UV-STRAIGHT** zu verbessern und die bestmögliche Leistung der LEDs zu erzielen, ohne diese zu beschädigen oder ihre Lebensdauer zu verkürzen, hat UVECO einen speziellen aktiven Luftkühlkreislauf in unmittelbarer Nähe der LED implementiert.

UVECO bietet außerdem lineare, wassergekühlte Leuchten der **ULINE**-Serie an, um noch bessere Leistungen (Beleuchtungsstärke und Lebensdauer) zu erzielen. Bitte kontaktieren Sie das UVECO-Team oder besuchen Sie unsere Website für weitere Informationen.



OPTISCHE SPEZIFIKATIONEN

USTRIGHT kann an spezifische Längen- und mechanische Anforderungen angepasst werden, einschließlich der Wellenlänge und der zu bestrahlenden Oberflächen. Es sind verschiedene Längen von 75 mm bis 375 mm erhältlich (Sondergrößen auf Anfrage).

VERFÜGBARE GRÖSSEN

Optische Länge	75 mm	150 mm	225 mm	300 mm	375 mm
XXXX: Länge	0075	0150	0225	0300	0375



ANWENDUNGEN

- Polymerisationsprozesse wie die Montage, Fixierung oder Verkapselung von Bauteilen in verschiedenen Industriezweigen.
- Halbautomatische und sichere UV-Härtungsanwendungen für Klebstoffe, Druckfarben, Lacke und Harze.
- Forschungs- und Entwicklungsexperimente unter Einsatz von UV-Licht in chemischen, materialwissenschaftlichen und biologischen Labors.

ABMESSUNGEN

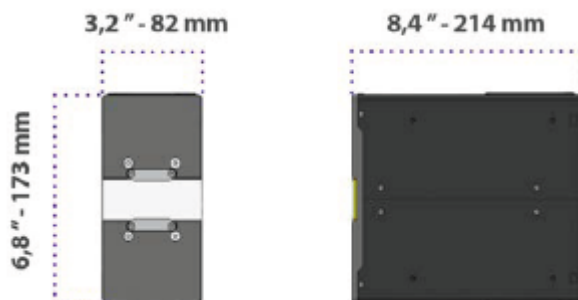

Wir behalten uns vor, technische Daten ohne Ankündigung zu ändern.



UVECO GmbH

Bruckmühler Straße 27
83052 Bruckmühl, Germany
Tel: +49 8061 495 8888 / +49 8061 495 8889
E-Mail: info@uveco.de
Web: www.uveco.de